

Elastomerkupplung Reihe ESM / ESM-A

- mit beidseitiger Konus- Spannringnabe, steckbar, spielfrei
- rotationssymmetrischem Aufbau, hohe Drehzahl

Technische Daten:

ESM ESM-A Größe	Nenn- moment [Nm]	Härte [Shorehärte]	Trägheitsmoment (10 ⁻³ kgm ²)		Torsionssteife (stat. bei 0,5xT _N) [Nm/arcmin]	max. Wellen- versatz (mm)		radiale Federsteife [N/mm]	Masse (kg)		Anziehmoment der Schrauben [Nm]	max. Drehzahl [min ⁻¹]	Größe nach DIN 69002
			ESM	ESM-A		axial±	lateral		ESM	ESM-A			
10	10	98Sh-A	0,02	0,015	0,04	0,5	0,1	600	0,15	0,11	1,8	20.000	25x20
17	17	98Sh-A	0,08	0,05	0,24	0,5	0,1	2100	0,35	0,28	4	18.000	32x30
25	25	72Sh-D	0,10	0,06	0,35	0,5	0,07	2900	0,35	0,28	4	18.000	-
43	43	98Sh-A	0,29	0,19	0,40	0,5	0,1	2500	0,65	0,4	8	14.500	40x35
50	50	72Sh-D	0,29	0,19	0,58	0,5	0,07	3600	0,65	0,4	8	14.500	-
60	60	98Sh-A	0,43	0,28	0,60	0,5	0,1	2600	0,9	0,6	8	13.000	50x45
90	90	72Sh-D	0,43	0,28	0,90	0,5	0,07	3700	0,9	0,6	8	13.000	-
150	150	98Sh-A	0,92	0,65	1,05	1	0,1	3300	1,2	0,9	8	11.000	63x55
200	200	72Sh-D	0,92	0,65	1,52	1	0,07	4600	1,2	0,9	8	11.000	-
320	320	98Sh-A	2,70	2,0	2,00	1	0,12	4500	2,6	1,9	35	9.000	-
400	400	72Sh-D	2,70	2,0	2,85	1	0,1	6500	2,6	1,9	35	9.000	-
500	500	98Sh-A	8,80	5,6	5,80	1	0,15	5900	6,0	4,5	67	7.500	-
700	700	98Sh-A	20,5	13,0	8,00	1	0,15	7000	9,5	7,0	115	6.000	-
1000	1000	72Sh-D	20,5	13,0	12,0	1	0,10	9600	9,5	7,0	115	6.000	-

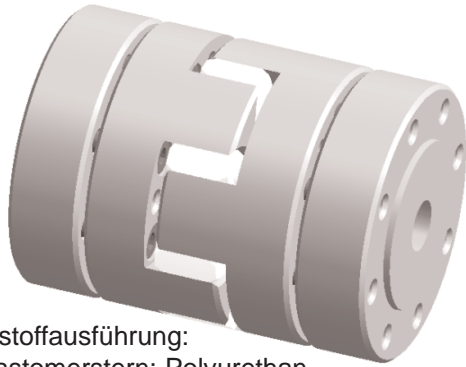

Werkstoffausführung:

- Elastomerstern: Polyurethan
- Konusnabe: ESM: Vergütungsstahl brüniert
- Konusnabe: ESM-A: hochfestes Aluminium
- Spannring: Vergütungsstahl brüniert
- Schrauben: DIN 912 - vernickelt

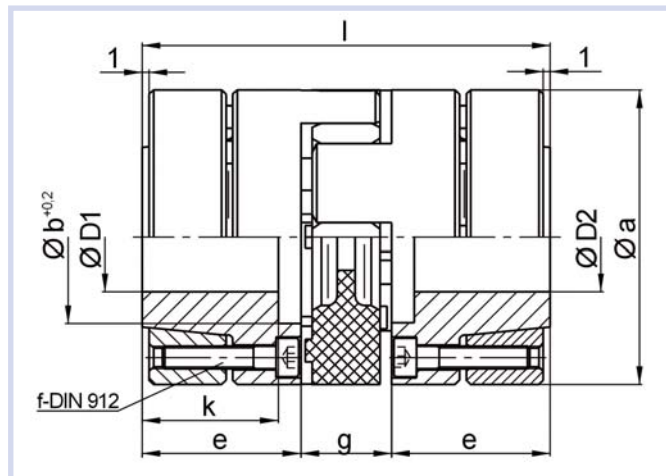

Abmessungen: (mm) Längenmaße nach DIN ISO 2768 mH

ESM ESM-A	Ø a	Ø b	e	f	g	k	l	Ø D1/2 min	Ø D1/2 max	Ø D1/2 vorgebohrt
10	32	17	18,5	4x M 3	13	15,5	50	6	14	6
17	40	22	25	6x M 4	16	21	66	9	19	9
25	40	22	25	6x M 4	16	21	66	10	19	9
43	50	29	30	4x M 5	18	25	78	12	24	10
50	50	29	30	4x M 5	18	25	78	15	24	10
60	55	30	30	4x M 5	18	25	78	12	26	12
90	55	30	30	4x M 5	18	25	78	16	26	12
150	65	40	35	8x M 5	20	30	90	17	36	12
200	65	40	35	8x M 5	20	30	90	19	36	12
320	80	46	45	4x M 8	24	40	114	20	40	18
400	80	46	45	4x M 8	24	40	114	25	40	18
500	100	58	55	4 X M10	28	49	138	22	48	20
700	120	72	61	4x M 12	33	54	155	25	60	24
1000	120	72	61	4x M 12	33	54	155	25	60	24

Bestellbeispiel:

ESM-A 150 - D1 = 17 G7

D2 = 22 H6