

- mit Metallbalgkupplungsanbau
- mit Klemmringnabe - balgseitig mit Easy-Klemmnabe
- Ausgleich von Wellenversatz - geringe Rückstellkräfte

Technische Daten:

SKB - KP	Einstellbereich		Trägheitsmoment [10 ⁻³ kgm ²]	Masse ca. [kg]	Torsionssteife [Nm/arcmin]	max. Wellenversatz [mm]		Anziehmoment Klemmschrauben		Ø D1		Ø D2	
	T _{KA} [Nm]					axial ±	lateral	"f" [Nm]	"i" [Nm]	min	max	min	max
6	2	- 6	0,13	0,45	2,1	0,5	0,15	M 5 [7]	M 5 [10]	6	/ 19(21)	6	/ 16
12	6	- 12								8	/ 19(21)	8	/ 16
15	8	- 15	0,5	1,0	9	0,5	0,2	M 6 [14]	M 6 [18]	9	/ 30	10	/ 25,4
30	13	- 30								12	/ 30	12	/ 25,4
45	22	- 45								16	/ 30	14	/ 25,4
60	25	- 60	1,5	1,9	20	0,6	0,2	M 8 [35]	M 8 [40]	15	/ 38	18	/ 35
100	40	- 100								20	/ 38	18	/ 35
150	60	- 150	5,5	3,8	28	0,8	0,2	M 10 [65]	M 10 [80]	25	/ 38	24	/ 35
230	80	- 230								32	/ 43	32	/ 44
330	130	- 330	14,0	6,8	52	0,8	0,2	M 12 [115]	M 14 [220]	35	/ 55	28	/ 58
500	200	- 500								42	/ 70	40	/ 58
800	350	- 800	16,0	7,2	106	0,7	0,2	M 14 [200]	M 14 [220]	42	/ 70	40	/ 58
1000	500	- 1000	80	20	80	1	0,3	M 14 [185]	2xM16 [290]	40	/ 75	42	/ 100
2000	800	- 2000	88	21	140	1	0,3	M 16 [290]	2xM16 [290]	45	/ 85	45	/ 100
3000	1500	- 3000	111	30	280	1,3	0,2	4xM16 [290]	2xM16 [290]	60	/ 88	60	/ 100

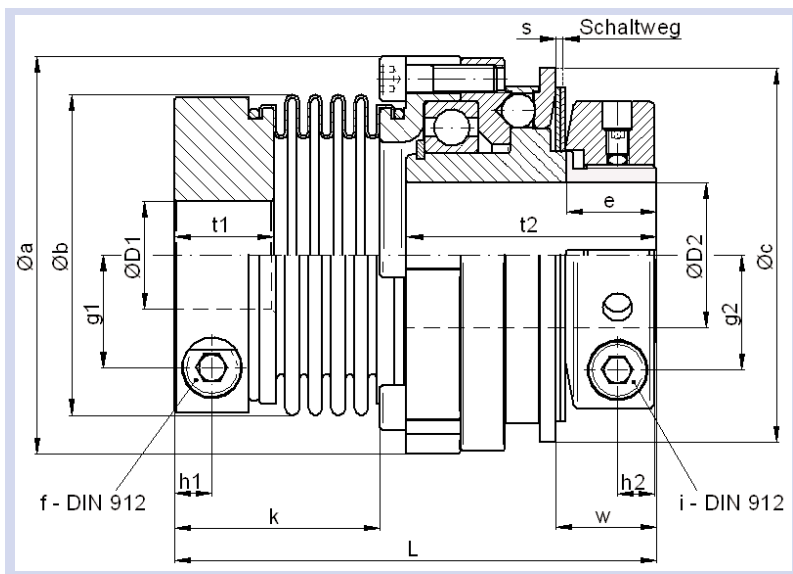
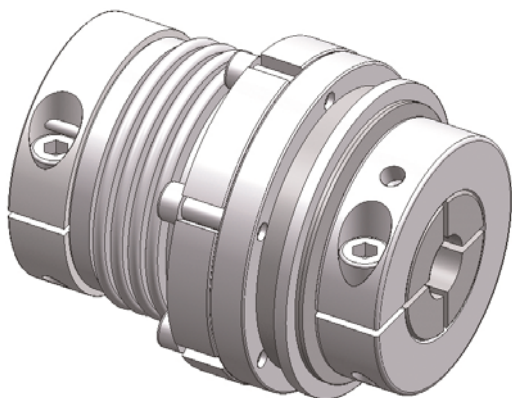

Werkstoffausführung:

- Sicherheitsteil: Vergütungsstahl
- Klemmnabe: hochfestes Aluminium
- Balg: Edelstahl
- Schrauben: vernickelt

Abmessungen: (mm) Längenmaße nach DIN ISO 2768 mH

SKB - KP	Ø a	Ø b	Ø c	e	g1	g2	h1	h2	k*	L±1	s	t1	t2	w
6/12	52,5	41(44,5)	48	14	13	13,5	6	6	36,6	81	0,9	16,5	41	16
15/30/45	69	56	66	16	19	19,5	7,5	7,5	43	94,5	1,2	20	48	18,5
60/100/150	88	71	83	20	25	25,5	8,5	8,5	45,5	107	1,6	22	55,5	22
230/330	115	82	109	23	28,5	32	10,5	10,5	52	132	1,8	26	72	26
500	137	101	132	32	35	42	12	13,5	56,5	152,5	2,5	29	87,5	37
800	137	122	132	32	43,5	42	13,5	13,5	72,5	169	2,5	32	87,5	37
1000	181	133	185	74	47	69	18,5	17/30	103,5	236±2	3,7	45	89	74
2000	181	157	185	74	54	69	19	17/30	105,5	238±2	3,7	45	89	74
3000	181	157	185	74	54	69	18/30	17/30	128	263±2	3,7	64	89	77

* Hinweis: Alternative Balglängen auf Anfrage möglich, balgseitig mit Konus-Klemmnaben siehe Baureihe SKB-KS.

Bestellbeispiel: SKB-KP 30 - D1=Ø28 G6 - D=Ø24 H7 - T_{KA}=25Nm