

- mit integriertem Kugellager - Konus-Spannringnabe
- kompakter Anbau - optimale Anpassung

Technische Daten:

SKG Größe	statisches Ausrückmoment T_{KA} [Nm] <Einstellbereich>	Trägheits- moment [10^{-3}kgm^2]	Masse ca. [kg]	Anziehmoment der Schrauben "i" [Nm] <Spannung>
4	2 - 4	0,2	0,5	4
9	4 - 9	0,2	0,5	4
18	9 - 18	0,2	0,5	4
23	9 - 23	0,7	1,1	8
35	18 - 35	0,7	1,1	8
75	25 - 75	0,7	1,1	8
100	50 - 100	1,8	1,9	12
170	65 - 170	3	2,4	12
270	100 - 270	10,4	5	34
550	200 - 550	10,7	5,3	34

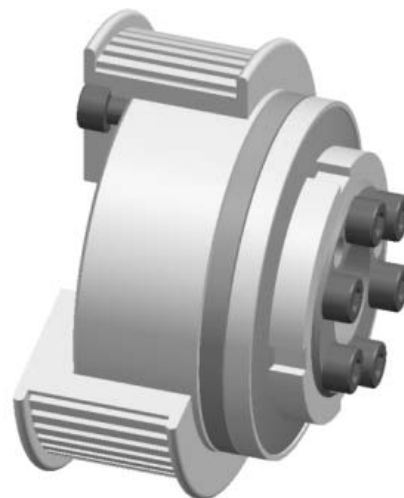

Werkstoffausführung: Vergütungsstahl

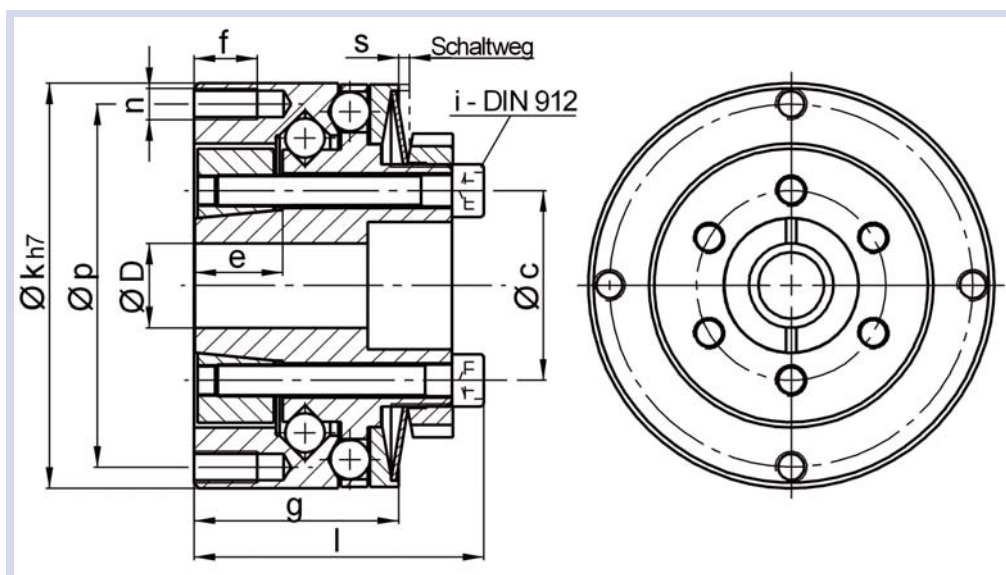

Abmessungen: (mm) Längenmaße nach DIN ISO 2768 mH

SKG	Ø c	e	f	g	6xi	Ø k _{h7}	l	n	Ø p	s	Ø D	
											min.	max.
4	27	11	8	27,3	M 4	60	40	4x M 4	53	1	12	18
9	27	11	8	27,3	M 4	60	40	4x M 4	53	1	12	18
18	27	11	8	27,9	M 4	60	40	4x M 4	53	1	12	18
23	37	17	12	39	M 5	77	54	4x M 6	69	1,4	18	25,5
35	37	17	12	39	M 5	77	54	4x M 6	69	1,4	18	25,5
75	37	17	12	39	M 5	77	54	4x M 6	69	1,4	18	25,5
100	54	14	10	36,5	M 6	92	55	4x M 6	83	1,4	22	39
170	54	17	12	51	M 6	105	66	4x M 6	94	1,7	22	39
270	66	26	15	63,5	M 8	135	85	6x M 8	120	2,2	29	44
550	66	26	15	63,5	M 8	135	85	6x M 8	120	2,2	29	44

Bestellbeispiel: SKG 170 - 28 H7 - $T_A=140 \text{ Nm}$