

# Rüttlersteuerung RSP 1 mit Zeitaddition

## RSP 1 mit Zeitaddition



Die Rüttlersteuerung RSP 1 ist ein kompaktes Mehrfach-Zeitrelais zur Erfassung von Laufzeiten von Absauganlagen und zur Ansteuerung von Rüttlern.

Laufzeitaddition von bis zu 3 Absaugungen, variable Programme für Rüttelvorgänge (Austrudelzeit, Intervall- und Dauerrütteln) und programmierbare Rüttelzeiten

ermöglichen dem Anwender eine optimale Steuerung der Rüttelvorrichtung.

LED-Anzeigen geben jederzeit Auskunft über den Betriebszustand.

Alle Zeiten werden in einem EEPROM nullspannungssicher gespeichert. Die aufgelaufene Betriebszeit der Absaugung bleibt so auch bei Abschaltung der Versorgungsspannung, z.B. über Nacht oder übers Wochenende, erhalten.

## Funktion

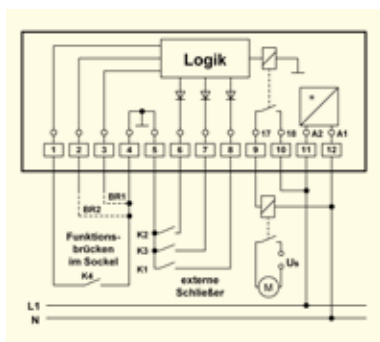

- Addition der Laufzeit von 1, 2 oder 3 Absaugungen
- nach Erreichen der eingestellten Gesamtzeit (einstellbar 4 bis 120 Minuten) und nach Stop der letzten Absaugung Einleitung eines Rüttelvorgangs
- externer Rüttelbefehl durch Schließen eines Kontaktes, z.B. durch eine Filterüberwachung oder durch eine Schaltuhr in Arbeitspausen.
- Austrudelzeit (einstellbar 10 bis 300 sec.) erlaubt auch zeitversetztes Rütteln mehrerer Rüttler in einer Anlage durch Einstellung verschiedener Austrudelzeiten.
- Intervallrütteln 5, 15 oder 20 mal (abschaltbar)
- Intervallrüttelzeit (einstellbar 1 - 30 sec.)
- Intervallpausenzeit (einstellbar 1 - 30 sec.)
- Dauerrütteln (einstellbar 10 - 300 sec.)
- kein Rütteln während eine Absaugung läuft
- wird der Rüttelvorgang vor Ablauf der Hälfte der Dauerrüttelzeit unterbrochen (z.B. durch das Einschalten einer Absaugung), so wird er bei der nächsten Gelegenheit nachgeholt.

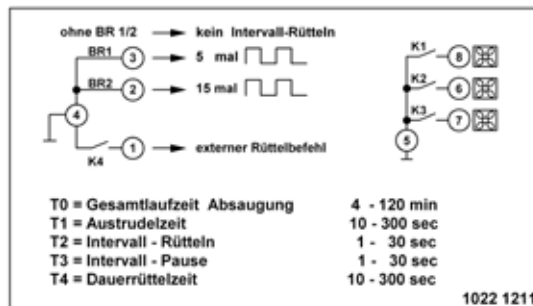

## Weitere Ausstattungsmerkmale

- Eingänge (3 Schließer, z.B. auch STWA 1 S) für bis zu 3 Absauganlagen
- nullspannungssichere Speicherung aller Zeiten in EEPROM
- LED-Anzeigen für Betriebszustand und Programmierung
- 2 Tasten für Programmierung
- Codierschalter für Einstellung
- aller Zeiten in 10 Stufen
- aktuelle Einstellung Codierschalter = zu addierende
- Gesamtlauzeit
- RESET-Taste, setzt Laufzeit auf Null bzw. unterbricht laufenden Rüttelvorgang
- RÜTTELN-Taste, leitet Rüttelvorgang ein (nur wenn keine Absaugung aktiv)
- Werksreset auf Durchschnittswerte möglich
- Ausgangsrelais 1 Schließer
- Versorgungsspannung AC 220 - 240 V

## Technische Daten RSP 1

<b>Nenn-Anschluss</b>	Steuerspannung $U_s$ zul. Spannungstoleranz $U_s$ Leistungsaufnahme Frequenz	AC 220 - 240 V +15...-10% < 3 VA 50/ 60 Hz
<b>Relais-Ausgang</b>	Schaltglieder Kontaktart	1 Schließer <b>Typ 2</b> siehe „Allgemeine Technische Hinweise“
<b>Prüfbedingungen</b>	Bemessungsisolationsspannung $U_i$ nach Verschmutzungsgrad Bemessungsstoßspannung Überspannungskategorie Prüfspannung zwischen Steuer- spannung, Relaisausgang und Eingänge Prüfspannung offener Kontakt Störaussendung Störfestigkeit  zul. Umgebungstemperatur	AC 415 V EN 60664 2 4000 V 3 2500 V 1000 V EN 61000-6-4 EN 61000-6-2  -20°C...+55°C EN 60068-2-1 trockene Wärme
<b>Eingänge Kontakt 6, 7 und 8 gegen 5</b>	Messspannung Messstrom Schaltschwellen	ca. DC 24 V ca. DC 3 mA $\leq 4$ V = Low, $\geq 9$ V = High
<b>Eingang Kontakt 1 gegen 4</b>	Messspannung Messstrom Schaltschwellen	ca. DC 5 V ca. DC 5 mA $\leq 1$ V = Low, $\geq 2$ V = High
<b>Gehäuse</b>	Abmessungen H x B x T Leistungsanschluss eindrätig Einbaulage Gewicht Schutzart Gehäuse Schutzart Klemmen Befestigung  Rüttelsicherheit Stoßfestigkeit  Bestell-Nummer:	Bauform S 12: 82 x 41,5 x 121 [mm] 12 polig/ 2x1,5 mm <sup>2</sup> je Pol beliebig ca. 300 g IP 30 IP 20 Schnappbefestigung auf 35 mm Normschiene nach DIN EN 60 715 oder Schraubbefestigung M4.  1 mm Auslenkung 25 Hz/ 10 g 25 - 100 Hz 10 g 20 ms 20 g 4 ms  <b>Z 224305</b>